

SZPR 不带缓冲型



◎ 订货举例

系列代码	吸盘直径	吸盘类型	吸盘材质	真空口连接				安装连接方式				
SZPR: SZPY系列	02: Ø2 16: Ø16 04: Ø4 20: Ø20 06: Ø6 25: Ø25 08: Ø8 32: Ø32 10: Ø10 40: Ø40 13: Ø13 50: Ø50		N: 丁晴橡胶 S: 硅橡胶	代码	连接	螺纹直径	Ø2~Ø8	Ø10~Ø16	Ø20~Ø32	Ø40~Ø50		
				04	快速接头	Ø4气管	•	•	•			
				06		Ø6气管	•	•	•	•		
				08		Ø8气管			•	•		
代码	吸盘类型	吸盘直径										
U	平形	Ø2 Ø4 Ø6 Ø8 Ø10 Ø13 Ø16 Ø20 Ø25 Ø32 Ø40 Ø50										
C	平形带肋	Ø10 Ø13 Ø16 Ø20 Ø25 Ø32 Ø40 Ø50										
D	深形	Ø10 Ø16 Ø25 Ø40										
B	风琴形	Ø6 Ø8 Ø10 Ø13 Ø16 Ø20 Ø25 Ø32 Ø40 Ø50										
连接	代码	螺纹直径	Ø2~Ø8	Ø10~Ø16	Ø20~Ø32	Ø40~Ø50						
外螺纹	A5	M5×0.8	•	•								
	A6	M6×1	•	•	•	•						
	A8	M8×1			•	•						
内螺纹	B4	M4×0.7	•									
	B5	M5×0.8	•	•	•							
	B6	M6×1		•	•	•						
	B8	M8×1.25			•	•						

订货举例: SZPR系列不带缓冲型真空吸盘, 吸盘直径Ø10, 平行吸盘, 丁晴橡胶, 真空接口: 快速接头Ø04气管;
安装连接方式: 外螺纹, 螺纹直径M5×0.8。其订购码为: SZPR10UN-04-A5

◎ SZPRS 安装方式: 外螺纹

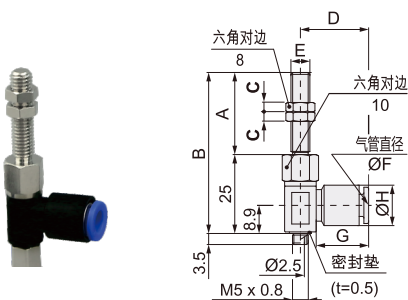

型号	A	B	C	D	E	F	G	H
SZPRS-04-A5	21	46	4	20.6	M5×0.8	4	15.6	10.4
SZPRS-06-A5	21	46	4	21.6	M5×0.8	6	16.6	12.8
SZPRS-04-A6	26	51	3	20.6	M6×1.0	4	15.6	10.4
SZPRS-06-A6	26	51	3	21.6	M6×1.0	6	16.6	12.8

◎ SZPRS 安装方式: 内螺纹

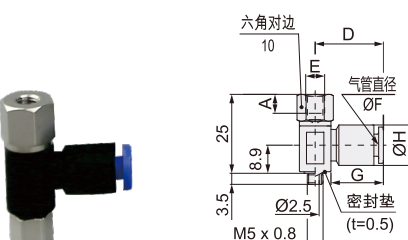

型号	A	D	E	F	G	H
SZPRS-04-B4	4	20.6	M4×0.7	4	15.6	10.4
SZPRS-06-B4	5	21.6	M4×0.7	6	16.6	12.8
SZPRS-04-B5	6	20.6	M5×0.8	4	15.6	10.4
SZPRS-06-B5	4	21.6	M5×0.8	6	16.6	12.8
SZPRS-04-B6	5	20.6	M6×1.0	4	15.6	10.4
SZPRS-06-B6	6	21.6	M6×1.0	6	16.6	12.8

◎ SZPRL安装方式：外螺纹

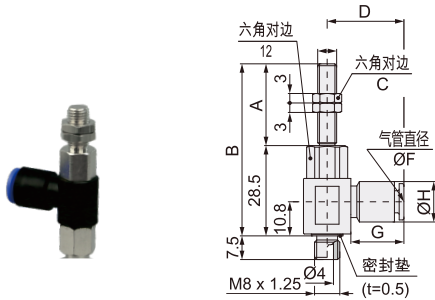

型号	A	B	C	D	E	F	G	H
SZPRL-04-A6	26	54.5	8	23.3	M6×1.0	4	15.6	10.4
SZPRL-06-A6	26	54.5	8	24.3	M6×1.0	6	16.6	12.8
SZPRL-08-A6	26	54.5	8	26.2	M6×1.0	4	18.7	15.2
SZPRL-04-A8	16	44.5	12	23.3	M8×1.0	6	15.6	10.4
SZPRL-06-A8	16	44.5	12	24.3	M8×1.0	4	16.6	12.8
SZPRL-08-A8	16	44.5	12	26.2	M8×1.0	6	18.7	15.2

◎ SZPRL安装方式：内螺纹

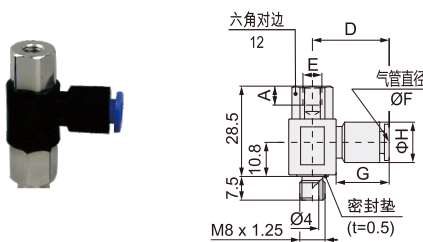

型号	A	D	E	F	G	H
SZPRL-04-B5	5	23.3	M5×0.8	4	15.6	10.4
SZPRL-06-B5	6	24.3	M5×0.8	6	16.6	12.8
SZPRL-08-B5	8	26.2	M5×0.8	8	18.7	15.2
SZPRL-04-B6	5	23.3	M6×1.0	4	15.6	10.4
SZPRL-06-B6	6	24.3	M6×1.0	6	16.6	12.8
SZPRL-08-B6	8	26.2	M6×1.0	8	18.7	15.2
SZPRL-04-B6	5	23.3	M8×1.0	4	15.6	10.4
SZPRL-06-B6	6	24.3	M8×1.0	6	16.6	12.8
SZPRL-08-B6	8	26.2	M8×1.0	8	18.7	15.2

◎ 平形 (U) ○吸盘：02, 04, 06, 08

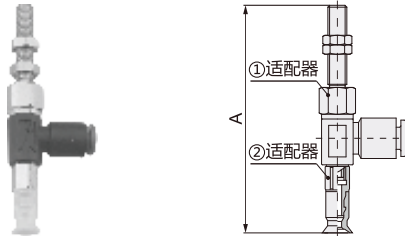

安装方式：外螺纹

型号	○吸盘A	①适配器	②适配器
SZPRU□-04-A5	66.5	SZPRS-04-A5	SZPT1-B5
SZPRU□-06-A5	70.5	SZPRS-06-A5	
SZPRU□-04-A6	66.5	SZPRS-04-A6	
SZPRU□-06-A6	70.5	SZPRS-06-A6	

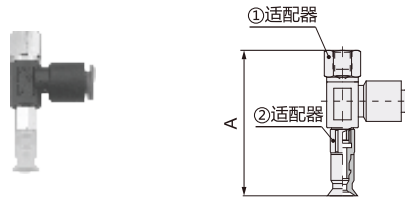

安装方式：内螺纹

型号	○吸盘A	①适配器	②适配器
SZPRU□-04-B4	44.5	SZPRS-04-B4	SZPT1-B5
SZPRU□-06-B4		SZPRS-06-B4	
SZPRU□-04-B5		SZPRS-04-B5	
SZPRU□-06-B5		SZPRS-06-B5	

◎ 风琴形 (B) ○吸盘：06, 08

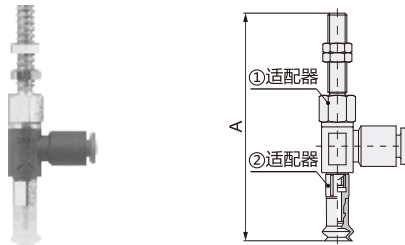

安装方式：外螺纹

型号	○吸盘A	①适配器	②适配器
SZPRB□-04-A5	66.5	SZPRS-04-A5	SZPT1-B5
SZPRB□-06-A5	66.5	SZPRS-06-A5	
SZPRB□-04-A6	71.5	SZPRS-04-A6	
SZPRB□-06-A6	71.5	SZPRS-06-A6	

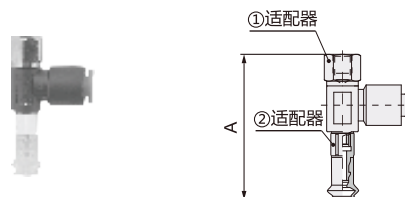

安装方式：内螺纹

型号	○吸盘A	①适配器	②适配器
SZPRB□-04-B4	44.5	SZPRS-04-B4	SZPT1-B5
SZPRB□-06-B4		SZPRS-06-B4	
SZPRB□-04-B5		SZPRS-04-B5	
SZPRB□-06-B5		SZPRS-06-B5	

○ 平形 (U) ○ 吸盘: 10,13,16

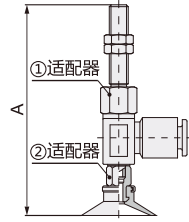

安装方式: 外螺纹

型号	○吸盘 A			①适配器	②适配器
	10	13	16		
SZPR○U□-04-A5	67	67	67.5	SZPRS-04-A5	SZPT2-B5
SZPR○U□-06-A5	67	67	67.5	SZPRS-06-A5	
SZPR○U□-04-A6	72	72	72.5	SZPRS-04-A6	
SZPR○U□-06-A6	72	72	72.5	SZPRS-06-A6	

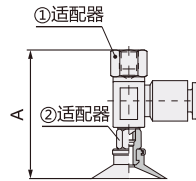

安装方式: 内螺纹

型号	○吸盘 A			①适配器	②适配器
	10	13	16		
SZPR○U□-04-B5	46	46	46.5	SZPRS-04-B5	SZPT2-B5
SZPR○U□-06-B5				SZPRS-06-B5	
SZPR○U□-04-B6				SZPRS-04-B6	
SZPR○U□-06-B6				SZPRS-06-B6	

○ 平形带肋 (C) ○ 吸盘: 10,13,16

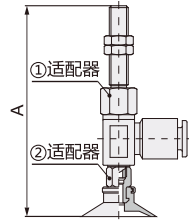

安装方式: 外螺纹

型号	○吸盘 A			①适配器	②适配器
	10	13	16		
SZPR○C□-04-A5	67	67	67.5	SZPRS-04-A5	SZPT2-B5
SZPR○C□-06-A5	67	67	67.5	SZPRS-06-A5	
SZPR○C□-04-A6	72	72	72.5	SZPRS-04-A6	
SZPR○C□-06-A6	72	72	72.5	SZPRS-06-A6	

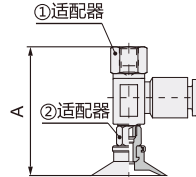

安装方式: 内螺纹

型号	○吸盘 A			①适配器	②适配器
	10	13	16		
SZPR○C□-04-B5	46	46	46.5	SZPRS-04-B5	SZPT2-B5
SZPR○C□-06-B5				SZPRS-06-B5	
SZPR○C□-04-B6				SZPRS-04-B6	
SZPR○C□-06-B6				SZPRS-06-B6	

○ 风琴形 (B) ○ 吸盘: 10, 13, 16

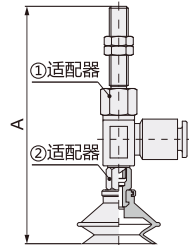

安装方式: 外螺纹

型号	○吸盘 A			①适配器	②适配器
	10	13	16		
SZPR○B□-04-A5	71	73.5	75	SZPRS-04-A5	SZPT2-B5
SZPR○B□-06-A5	71	73.5	75	SZPRS-06-A5	
SZPR○B□-04-A6	76	78.5	80	SZPRS-04-A6	
SZPR○B□-06-A6	76	78.5	80	SZPRS-06-A6	

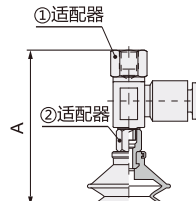

安装方式: 内螺纹

型号	○吸盘 A			①适配器	②适配器
	10	13	16		
SZPR○B□-04-B5	50	52.5	54	SZPRS-04-B5	SZPT2-B5
SZPR○B□-06-B5				SZPRS-06-B5	
SZPR○B□-04-B6				SZPRS-04-B6	
SZPR○B□-06-B6				SZPRS-06-B6	

◎ 深形 (D) ○吸盘: 10, 16

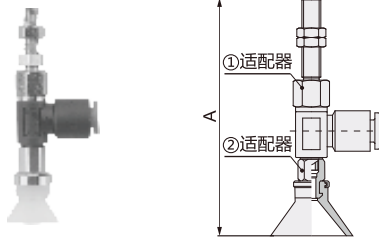

安装方式: 外螺纹

型号	○吸盘 A		①适配器	②适配器
	10	16		
SZPR○D□-04-A5	70	71	SZPRS-04-A5	SZPT2-B5
SZPR○D□-06-A5	70	71	SZPRS-06-A5	
SZPR○D□-04-A6	75	76	SZPRS-04-A6	
SZPR○D□-06-A6	75	76	SZPRS-06-A6	

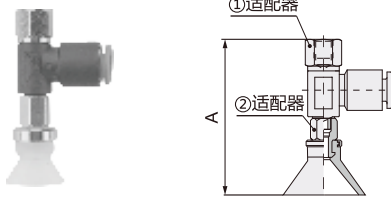

安装方式: 内螺纹

型号	○吸盘 A		①适配器	②适配器
	10	16		
SZPR○D□-04-B5	49	50	SZPRS-04-B5	SZPT2-B5
SZPR○D□-06-B5			SZPRS-06-B5	
SZPR○D□-04-B6			SZPRS-04-B6	
SZPR○D□-06-B6			SZPRS-06-B6	

◎ 平形 (U) ○吸盘: 20,25,32

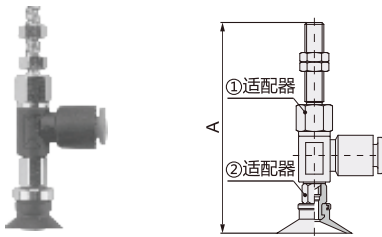

安装方式: 外螺纹

型号	○吸盘 A			①适配器	②适配器
	20	25	32		
SZPR○U□-04-A6	83.5	83.5	84	SZPRL-04-A6	SZPT3-B8
SZPR○U□-06-A6	83.5	83.5	84	SZPRL-06-A6	
SZPR○U□-08-A6	83.5	83.5	84	SZPRL-08-A6	
SZPR○U□-04-A8	73.5	73.5	74	SZPRL-04-A8	
SZPR○U□-06-A8	73.5	73.5	74	SZPRL-06-A8	
SZPR○U□-08-A8	73.5	73.5	74	SZPRL-08-A8	

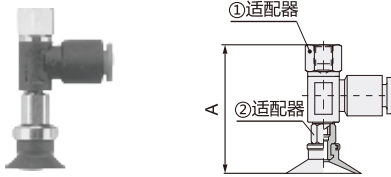

安装方式: 内螺纹

型号	○吸盘 A			①适配器	②适配器
	20	25	32		
SZPR○U□-04-B5	57.6	57.6	58.1	SZPRS-04-B5	SZPT3-B8
SZPR○U□-06-B5				SZPRS-06-B5	
SZPR○U□-08-B5				SZPRS-08-B5	
SZPR○U□-04-B6				SZPRS-04-B6	
SZPR○U□-06-B6				SZPRS-06-B6	
SZPR○U□-08-B6				SZPRS-08-B6	
SZPR○U□-04-B8				SZPRS-04-B8	
SZPR○U□-06-B8				SZPRS-06-B8	
SZPR○U□-08-B8	SZPRS-08-B8				

◎ 平形带肋 (C) ○吸盘: 20, 25, 30

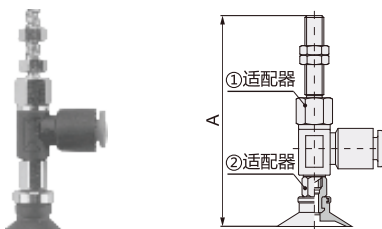

安装方式: 外螺纹

型号	○吸盘 A			①适配器	②适配器
	20	25	32		
SZPR○C□-04-A6	83.5	83.5	84	SZPRL-04-A6	SZPT3-B8
SZPR○C□-06-A6	83.5	83.5	84	SZPRL-06-A6	
SZPR○C□-08-A6	83.5	83.5	84	SZPRL-08-A6	
SZPR○C□-04-A8	73.5	73.5	74	SZPRL-04-A8	
SZPR○C□-06-A8	73.5	73.5	74	SZPRL-06-A8	
SZPR○C□-08-A8	73.5	73.5	74	SZPRL-08-A8	

◎ 平形带肋 (C) ○ 吸盘: 20, 25, 30

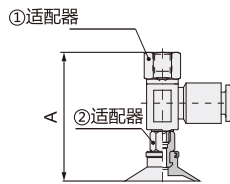

安装方式: 内螺纹

型号	○吸盘 A			①适配器	②适配器
	20	25	32		
SZPR○C□-04-B5	57.6	57.6	58.1	SZPRS-04-B5	SZPT3-B8
SZPR○C□-06-B5				SZPRS-06-B5	
SZPR○C□-08-B5				SZPRS-08-B5	
SZPR○C□-04-B6				SZPRS-04-B6	
SZPR○C□-06-B6				SZPRS-06-B6	
SZPR○C□-08-B6				SZPRS-08-B6	
SZPR○C□-04-B8				SZPRS-04-B8	
SZPR○C□-06-B8				SZPRS-06-B8	
SZPR○C□-08-B8				SZPRS-08-B8	

◎ 风琴形 (B) ○ 吸盘: 20, 25, 32

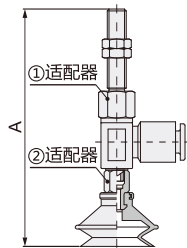

安装方式: 外螺纹

型号	○吸盘 A			①适配器	②适配器
	20	25	32		
SZPR○B□-04-A6	93	93.5	98.5	SZPRL-04-A6	SZPT3-B8
SZPR○B□-06-A6	93	93.5	98.5	SZPRL-06-A6	
SZPR○B□-08-A6	93	93.5	98.5	SZPRL-08-A6	
SZPR○B□-04-A8	83	83.5	88.5	SZPRL-04-A8	
SZPR○B□-06-A8	83	83.5	88.5	SZPRL-06-A8	
SZPR○B□-08-A8	83	83.5	88.5	SZPRL-08-A8	

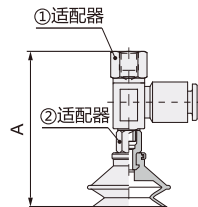

安装方式: 内螺纹

型号	○吸盘 A			①适配器	②适配器
	20	25	32		
SZPR○B□-04-B5	67.1	67.6	72.6	SZPRS-04-B5	SZPT3-B8
SZPR○B□-06-B5				SZPRS-06-B5	
SZPR○B□-08-B5				SZPRS-08-B5	
SZPR○B□-04-B6				SZPRS-04-B6	
SZPR○B□-06-B6				SZPRS-06-B6	
SZPR○B□-08-B6				SZPRS-08-B6	
SZPR○B□-04-B8				SZPRS-04-B8	
SZPR○B□-06-B8				SZPRS-06-B8	
SZPR○B□-08-B8				SZPRS-08-B8	

◎ 深形 (D) ○ 吸盘: 25

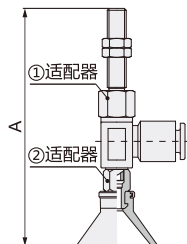

安装方式: 外螺纹

型号	A	①适配器	②适配器
SZPR25D□-04-A6	89.5	SZPRS-04-A6	SZPT3-B8
SZPR25D□-06-A6	89.5	SZPRS-06-A6	
SZPR25D□-08-A6	89.5	SZPRS-08-A6	
SZPR25D□-04-A8	79.5	SZPRS-04-A8	
SZPR25D□-06-A8	79.5	SZPRS-06-A8	
SZPR25D□-08-A8	79.5	SZPRS-08-A8	

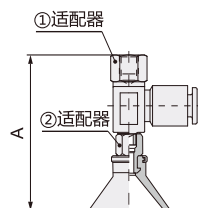

安装方式: 内螺纹

型号	A	①适配器	②适配器
SZPR25D□-04-B5	63.6	SZPRS-04-B5	SZPT3-B8
SZPR25D□-06-B5		SZPRS-06-B5	
SZPR25D□-08-B5		SZPRS-08-B5	
SZPR25D□-04-B6		SZPRS-04-B6	
SZPR25D□-06-B6		SZPRS-06-B6	
SZPR25D□-08-B6		SZPRS-08-B6	
SZPR25D□-04-B8		SZPRS-04-B8	
SZPR25D□-06-B8		SZPRS-06-B8	
SZPR25D□-08-B8		SZPRS-08-B8	

◎ 平形 (U) ○ 吸盘: 40,50

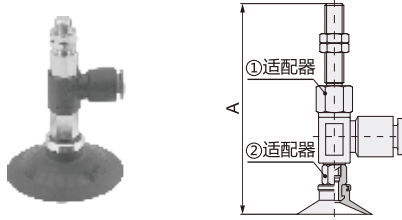

安装方式: 外螺纹

型号	○ 吸盘 A		① 适配器	② 适配器
	40	50		
SZPR○U□-06-A6	86.5	87.5	SZPRL-06-A6	SZPT4-B8
SZPR○U□-08-A6	86.5	87.5	SZPRL-08-A6	
SZPR○U□-06-A8	76.5	77.5	SZPRL-08-A8	
SZPR○U□-08-A8	76.5	77.5	SZPRL-08-A8	

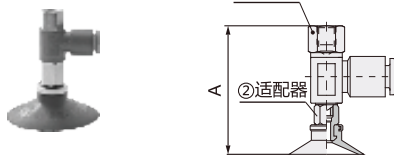

安装方式: 内螺纹

型号	○ 吸盘 A		① 适配器	② 适配器
	40	50		
SZPR○U□-06-B6	60.6	61.6	SZPRL-06-B6	SZPT4-B8
SZPR○U□-08-B6			SZPRL-08-B6	
SZPR○U□-06-B8			SZPRL-08-B8	
SZPR○U□-08-B8			SZPRL-08-B8	

◎ 平形带肋 (C) ○ 吸盘: 40,50

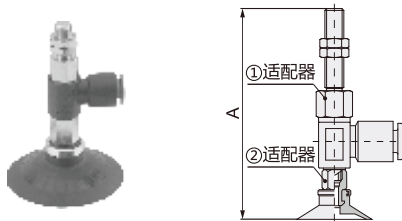

安装方式: 外螺纹

型号	○ 吸盘 A		① 适配器	② 适配器
	40	50		
SZPR○C□-06-A6	86.5	87.5	SZPRL-06-A6	SZPT4-B8
SZPR○C□-08-A6	86.5	87.5	SZPRL-08-A6	
SZPR○C□-06-A8	76.5	77.5	SZPRL-08-A8	
SZPR○C□-08-A8	76.5	77.5	SZPRL-08-A8	

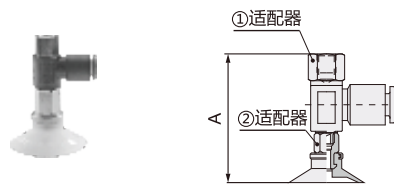

安装方式: 内螺纹

型号	○ 吸盘 A		① 适配器	② 适配器
	40	50		
SZPR○C□-06-B6	60.6	61.6	SZPRL-06-B6	SZPT4-B8
SZPR○C□-08-B6			SZPRL-08-B6	
SZPR○C□-06-B8			SZPRL-08-B8	
SZPR○C□-08-B8			SZPRL-08-B8	

◎ 风琴形 (B) ○ 吸盘: 40,50

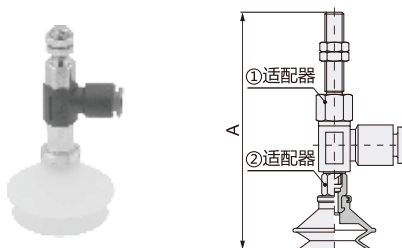

安装方式: 外螺纹

型号	○ 吸盘 A		① 适配器	② 适配器
	40	50		
SZPR○B□-06-A6	102	106	SZPRL-06-A6	SZPT4-B8
SZPR○B□-08-A6	102	106	SZPRL-08-A6	
SZPR○B□-06-A8	92	96	SZPRL-08-A8	
SZPR○B□-08-A8	92	96	SZPRL-08-A8	

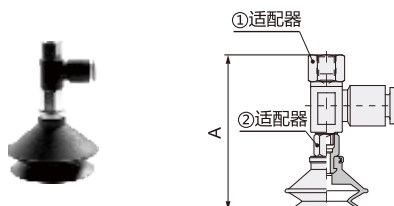

安装方式: 内螺纹

型号	○ 吸盘 A		① 适配器	② 适配器
	40	50		
SZPR○B□-06-B6	76.1	80.1	SZPRL-06-B6	SZPT4-B8
SZPR○B□-08-B6			SZPRL-08-B6	
SZPR○B□-06-B8			SZPRL-08-B8	
SZPR○B□-08-B8			SZPRL-08-B8	

◎ 深形 (D) ○ 吸盘: 40

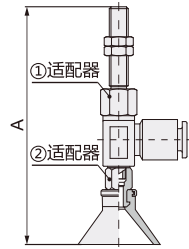

安装方式: 外螺纹

型号	A	①适配器	②适配器
SZPR40D□-06-A6	102	SZPRS-06-A6	SZPT4-B8
SZPR40D□-08-A6	120	SZPRS-08-A6	
SZPR40D□-06-A8	92	SZPRS-08-A8	
SZPR40D□-08-A8	92	SZPRS-08-A8	

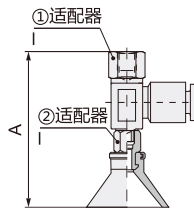

安装方式: 内螺纹

型号	A	①适配器	②适配器
SZPR40D□-06-B6	71.1	SZPRS-06-B6	SZPT4-B8
SZPR40D□-08-B6		SZPRS-08-B6	
SZPR40D□-06-B8		SZPRS-06-B8	
SZPR40D□-08-B8		SZPRS-08-B8	